

Monte voitures

PARKINGLIFT

Ascenseur hydraulique pour véhicules, sous la Directive d'ascenseurs.



Certificat

Nous avons une exemption de conception pour le **Parkinglift** qui nous permet d'optimiser l'ensemble du monte voitures pour les charges utilisées.

Exemption de la norme pour des surfaces supérieures au tableau 6 de la norme EN 81.20.

Applications

- Véhicules
- Logements résidentiels

Avantages

Sécurité:

En cas de panne électrique, descend jusqu'à l'arrêt suivant, facilitant la sortie du véhicule et l'ouverture des portes (en option).

Installation facile:

La conception vise à réduire les heures de montage.

Stabilité:

Il dispose d'une cabine à haubans offrant plus de rigidité et de stabilité à l'ensemble.

Système d'aide au stationnement (en option):

Positionnement facile du véhicule avec photocellule ou barrière. Dans la partie supérieure de la porte, les afficheurs indiquent si le véhicule est correctement positionné.

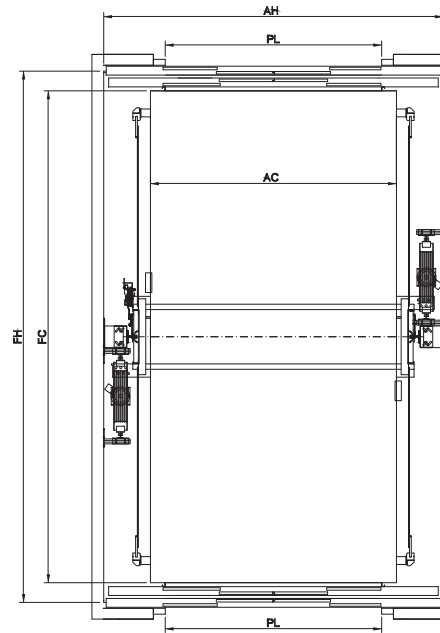

Caractéristiques techniques

Vitesse nominale:	Jusqu'à 0,5 m/s
Charge nominale:	Jusqu'à 5.500 kg.
Suspension:	2:1
Fosse standard:	1200 mm.
Hauteur sous dalle standard:	3600 mm.

Dimensions standards

Q (kg)	AH	FH	AC	FC	PL
3500	3450	5400	2500	5000	2200
4000	3550	5900	2600	5500	2200
5000	3950	6400	2850	6000	2500
5500	4000	7500	3150	6750	2500

Q (kg)	Hauteur sous dalle (ou HSD) (mm)	Cuvette (ou fosse) min (mm)
3500	2900	900
4000	2900	900
5000	2900	900
5500	2900	1000

Fabricants

Arcades	EMESA et PEIMSA
Equipement Hydraulique	GMV, MORIS, BUCHER
Portes	FERMATOR, WITTUR, MEILLER
Mancœuvres	CARLOS SILVA, SPRINT, NEWLIFT, DIGITAL ADVANCE, ARKEL, LESTER MEGOM
Boîtes à boutons et poussoirs	BST, SCHAEFER, DEWHURST

