

Seilaufzug / Getriebe

Personenaufzug

GENESIS

Genesis- konventioneller Aufzug mit Triebwerksraum.
Verfügbar mit Antrieb oder Gearless.



Anwendungsbereich

- Modernisierungen
- Hochhäuser
- Hoher Verkehr
- Sanierungen

Vorteile

Anpassungsfähigkeit:

Einfache Anpassung in bestehenden Schächten.

Vielseitigkeit:

Für schwere Lasten und hohe Förderhöhen geeignet.

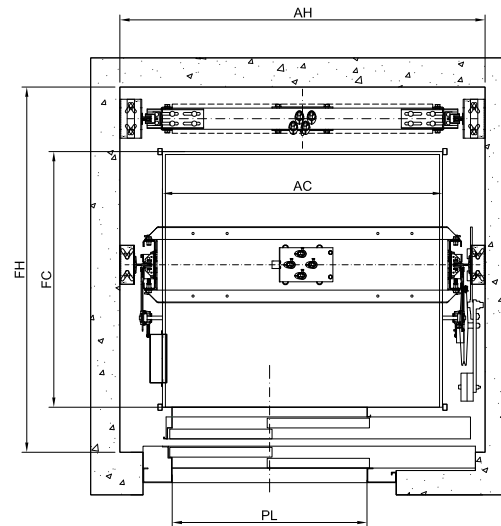

Technische Eigenschaften

Nenngeschwindigkeit: Bis zu 3 m/s

Nennlast: Bis zu 5000 kg

Aufhängung: 1:1 - 2:1

Förderhöhe: Bis zu 100 m

Antriebe: Getriebe (VVVF – 2v)
Gearless

Hersteller

Bausatz EMESA

Estructuras TTV

Antriebe SICOR, LEROY SOMER, CEG,
ZIEHL-ABEGG, SASSI

Türen FERMATOR, WITTUR, MEILLER

Steuerungen CARLOS SILVA, SPRINTTE, NEWLIFT,
DIGITAL ADVANCE, ARKEL, LESTER
MEGOM

Tableaus und Taster BST, SCHAEFER, DEWHURST

Standardabmessungen

Q (kg)	AH	FH	AC	FC	PL
320	1350	1350	1000	900	700
450	1500	1650	1020	1210	800
630	1600	1850	1120	1410	800
800	1700	1950	1300	1500	900
1000	1800	2350	1100	2100	900
1600	2200	2500	1500	2250	1200
2000	2300	3000	1500	2600	1200
2500	2600	3100	1800	2700	1400
3000	3100	3300	1850	3000	1400
5000	3700	3650	2700	3300	2300

* Angaben für Anlagen mit einfachem Zugang, Schachtgrube und Schachtkopf Standard, automatischen Schiebetüren. Für andere Schachtabmessungen oder Konfigurationen, bitte nachfragen.