



1.3

Optimus est l'ascenseur électrique sans local de machineries qui optimise le plus la gaine sur le marché.

► Applications

Logements résidentiels
Modernisations,
Gaines existantes
Réhabilitations
Gaines minimales

Avantages

Modulable:

Permet une configuration à simple, double et triple accès. Idéal pour les solutions à 90°.

Monophasé:

Fonctionne avec n'importe quelle prise de courant monophasé à 220V.

Installation facile:

Socle autoportant montage facile.

Adaptabilité:

Modulable avec la norme EN81.21 pour fosse et HSD réduites. Personnalisation selon chaque client.

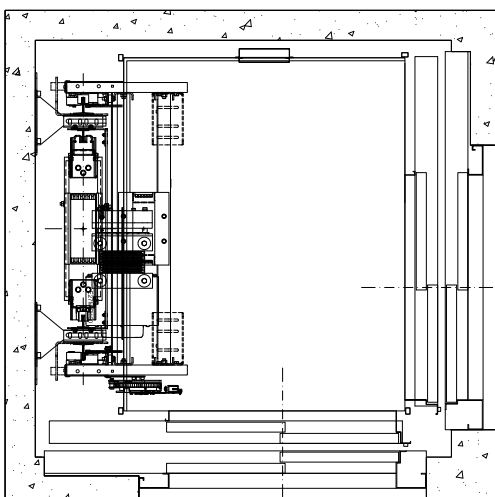
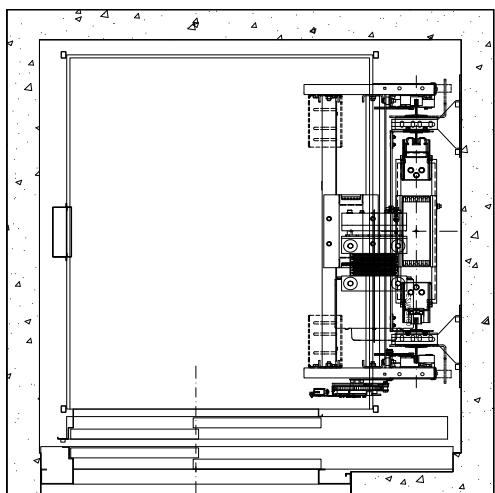

Caracteristiques Techniques Optimus

Charge nominale (Kg) 180 - 1.250

Vitesse nominale (m/s) 0,5 - 1,0

Salle de machinerie ASM / SSM

Accès (m) 0° - 90° - 180° - 270°

Suspension 1:1 2:1

Diamètre du câble(mm) 6,5 - 8,0

Systeme de guidage Coulisseau pivotantes ou rollers dans le côté du parachute pour garantir son fonctionnement

Fosses minimales (mm)			Hauteurs sous dalles minimales (mm) ⁽¹⁾	
Q (Kg)	Fosse mín.	HDS nécessaire	HDS mín.	Fosse nécessaire
450	300	3.400	3.225	640
630	300	3.400	3.225	640
1.250	470	3.050	3.050	470

Course (m) Jusqu'à 50

Type de Porte Automatique- Semi-automatique

Cote Technique (mm) 270

Ascenseur panoramique Oui

Ascenseur extérieur Oui

Tension alimentation Monophasée / Triphasée

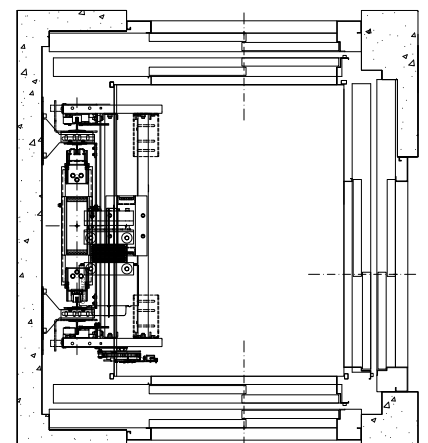

(1) Données pour installations à 1m/s. Hauteurs sous dalles calculées avec une hauteur cabine intérieure utile de 2.005mm.

Caractéristiques Techniques Optimus FHR

Charge Nominale(Kg)	180 - 630
Vitesse Nominal (m/s)	0,5 - 1,0
Salle de machinerie	ASM / SSM
Course (m)	0° - 90° - 180° - 270°
Suspension	2:1
Diamètre du câble(mm)	6,5
Système de Guidage	Coulisseau pivotantes ou rollers dans le côté du parachute pour garantir son fonctionnement
Fosses minimales (mm)	300
Hauteurs sous dalle minimales (mm) ⁽¹⁾	2.400
Accès	Jusqu'à 50
Type de Porte	Automatique- Semi-automatique
Cote technique (mm)	435
Ascenseur Panoramique	Oui
Ascenseur Extérieur	Oui
Tension alimentation	Monophasée / Triphasée

(1) Données pour installations à 1m/s. Hauteurs sous dalles calculées avec une hauteur cabine intérieure utile de 2.005mm.

Solutions sur mesure
Cote technique 435mm.

Q max : 630 kg (Qt max: 1550 kg)
Cuvette réduit: 265 mm
HSD minimum: 2400 mm.
Cote technique: 435 mm.

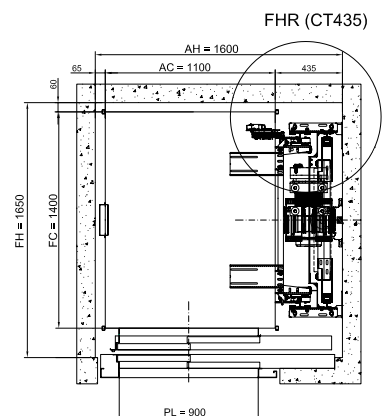

FHR-3D

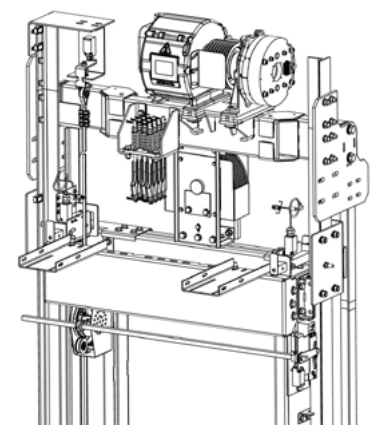

Caractéristiques techniques Optimus GP

Optimus GP
Largeur gaine 637 mm.

Charge Nominale(Kg)	180 - 375
Vitesse Nominal (m/s)	0,5 - 1,0
Salle de machinerie	ASM / SSM
Course (m)	0° - 90° - 180° - 270°
Suspension	2:1
Diamètre du câble(mm)	6,5
Système de Guidage	Coulisseau
Fosses minimales (mm)	350
Hauteurs sous dalle minimales (mm) ⁽¹⁾	2.905
Accès	Jusqu'à 50
Type de Porte	Automatique- Semi-automatique
Cote technique (mm)	395
Ascenseur Panoramique	Oui
Ascenseur Extérieur	Oui
Tension alimentation	Monophasée / Triphasée

Q maxim: 375 kg (Qt max: 1165 kg.)
Cuvette minimum: 320 mm.
HSD minimum: 2840 mm.
Cote Technique: 395 mm.
Armoire de manœuvre sur palier.

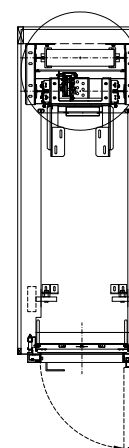
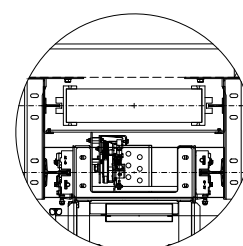
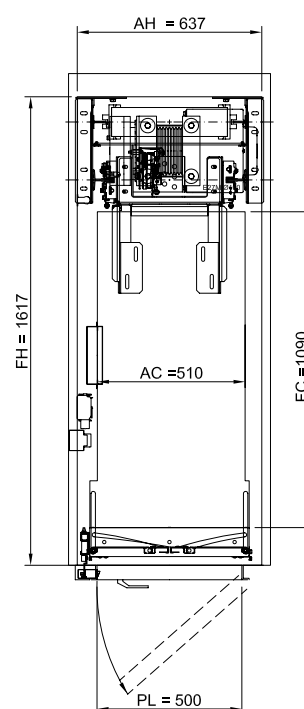

(1) Données pour installations à 1m/s. Hauteurs sous dalles calculées avec une hauteur cabine intérieure utile de 2.005mm.

Caract. Techniques Optimus FHR PR 281

Charge Nominale(Kg)	180 - 630
Vitesse Nominal (m/s)	0,5 - 1,0
Salle de machinerie	ASM / SSM
Course (m)	0° - 90° - 180° - 270°
Suspension	2:1
Diamètre du câble(mm)	6,5
Système de Guidage	Coulisseaux
Fosses minimales (mm)	350
Hauteurs sous dalle minimales (mm) ⁽¹⁾	2.460
Accès	Jusqu'à 50
Type de Porte	Automatique- Semi-automatique
Cote technique (mm)	350
Ascenseur Panoramique	Oui
Ascenseur Extérieur	Oui
Tension alimentation	Monophasée / Triphasée

Optimus 81.70
Accès 90°

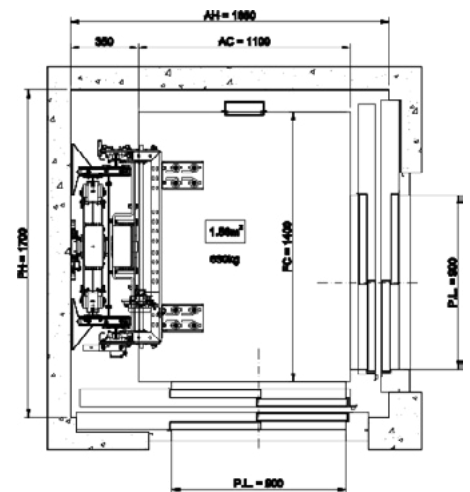

(1) Données pour installations à 1m/s. Hauteurs sous dalles calculées avec une hauteur cabine intérieure utile de 2.005mm.